

ПРАВИЛА БЕЗОПАСНОСТИ

Прочитайте и следуйте всем инструкциям перед сборкой и использованием данного оборудования.

⚠ ВНИМАНИЕ

- ✓ Не позволяйте детям пользоваться этим оборудованием. Предназначено только для взрослых.
- ✓ Не использовать фильтронасос, пока в бассейне находятся люди.
- ✓ Сильное засасывание. Не передвигать и не заграждать путь плавающему колпачку, пока работает фильтронасос!
- ✓ Оберегайте руки и волосы от попадания в скимер!
- ✓ Выключайте или отсоединяйте фильтронасос от электросети перед настройкой, чисткой, техническим обслуживанием или перемещением скимера, корзины или плавающего колпачка.
- ✓ Убирайте оборудование, когда не пользуетесь бассейном.

ПРЕНЕБРЕГАЯ ЭТИМИ ПРАВИЛАМИ МОЖНО УТОНУТЬ, ЭТО МОЖЕТ ПОВЛЕЧЬ ЗА СОБОЙ ЭЛЕКТРОШОК, ЗАПУТЫВАНИЕ И ДРУГОЙ СЕРЬЁЗНЫЙ ВРЕД ЗДОРОВЬЮ!

Эти предупреждения, инструкции и правила безопасности не могут предусмотреть всех случаев риска и опасности. Пожалуйста, используйте здравый смысл и правильно оценивайте ситуацию, когда наслаждаетесь какой-либо водной активностью.

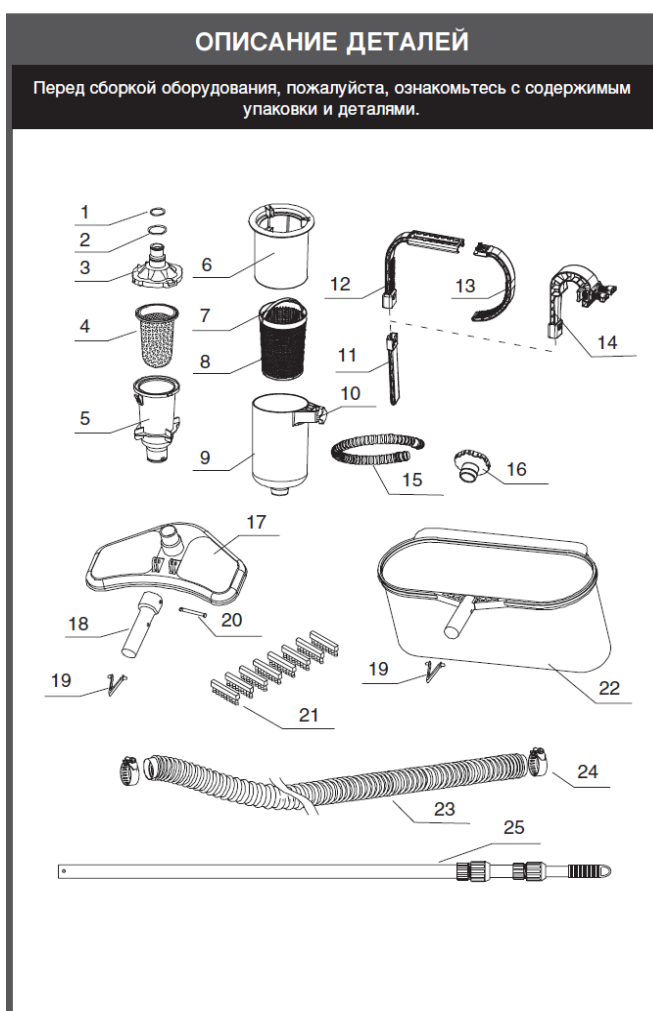

СПИСОК ДЕТАЛЕЙ			
1	2	3	4
5	6	7	8
9	10	11	12
13	14	15	16
* Дополнительно	* Дополнительно		
17	18	19	20
21	22	23	24
25			

ОБЩЕЕ	ОПИСАНИЕ
1	ШЛАНГОВАЯ ШПОНКА
2	О-ОБРАЗНОЕ КОЛЬЦО ШЛАНГА
3	ВАКУУМНЫЙ ЧЕХОЛ (О-ОБРАЗ.КОЛЬЦО И ШЛАНГ.ШПОНКА ВКЛЮЧЕНЫ)
4	МЕШОК ДЛЯ ОТХОДОВ
5	ВАКУУМНЫЙ КОРПУС
6	ПЛАВАЮЩИЙ КОЛПАЧОК
7	РУКОЯТКА КОРЗИНЫ
8	КОРЗИНА
9	СКИМЕР
10	БОЛТ
11	РЕГУЛЯТОР ГЛУБИНЫ
	КРЮЧОК (ДОПОЛНИТЕЛЬНО)
	ПОЛУКРУГ (ДОПОЛНИТЕЛЬНО)
	КРЮЧОК ДЛЯ КАРКАСНОГО БАСЕЙНА (ДОПОЛНИТЕЛЬНО)
15	ШЛАНГ СКИМЕРА
16	ПЕРЕХОДНИК В ДЛЯ ШЛАНГА
17	ВАКУУМНАЯ ГОЛОВКА (АДАПТЕР РУКОЯТКИ, ПРУЖИНА, БОЛТ И ЩЁТКА ВКЛЮЧЕНЫ)
18	АДАПТЕР РУКОЯТКИ
19	ЗАЩЁЛКА
20	БОЛТ
21	ЩЁТКА
22	СЕТКА СКИМЕРА (ВМЕСТЕ С ЗАЩЁЛКОЙ)
23	ВАКУУМНЫЙ ШЛАНГ
24	ЗАЖИМ ДЛЯ ШЛАНГА
25	ТЕЛЕСКОПИЧЕСКАЯ АЛЮМИНИЕВАЯ РУКОЯТКА

МОНТАЖ КРЮЧКА ДЛЯ БАССЕЙНОВ EASY SET™ С НАДУВНЫМИ ВЕРХНИМИ КОЛЬЦАМИ

1

ЗАМЕЧАНИЕ: Если Вы пользуетесь каркасным бассейном, переходите к пункту 5.

Присоедините шланг скимера (15) к нижнему отверстию корпуса скимера (9).

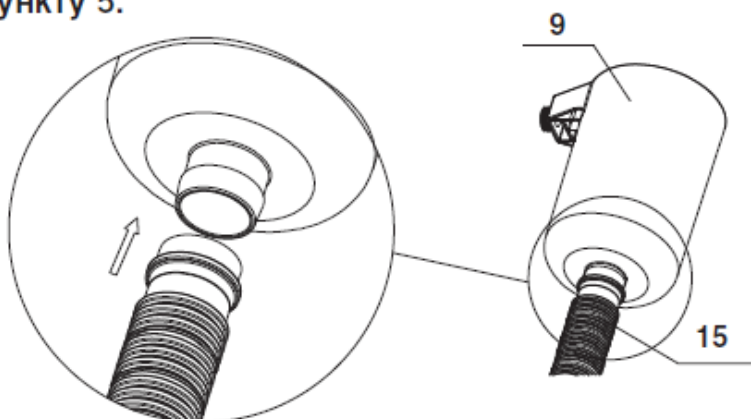

2

Соедините составные части Крючка, как показано на рисунке. Отрегулируйте ширину крюка (12) путём надавливания и протягивания полукруглой части (13).

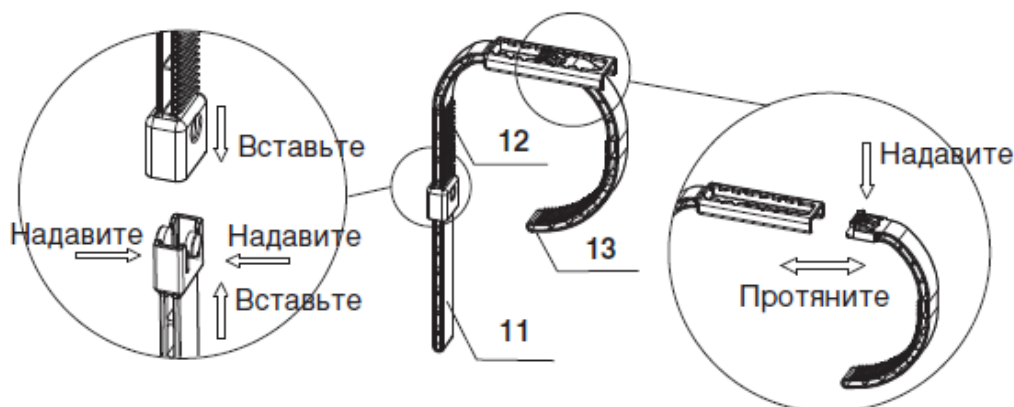

3

Ослабьте болт скимера (10), прикрепите собранный крючок и вручную закрутите болт. **ЗАМЕЧАНИЕ:** Не используйте такие инструменты, как плоскогубцы.



4

Расположите готовую конструкцию крючка поверх кольца бассейна над водоприёмным отверстием (нижнее соединение шланга). Закрепите крючок, чтобы он был надёжно обхватывал надувное кольцо (смотрите пункт 2). Удостоверьтесь, что крючок надёжно закреплён.

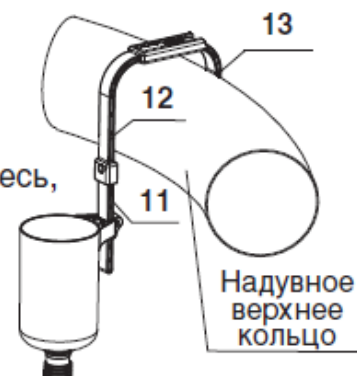

ПЕРЕЙДИТЕ К ПУНКТУ 9

МОНТАЖ КРЮЧКА ДЛЯ КАРКАСНЫХ БАССЕЙНОВ

5

Подсоедините шланг скимера (15) к нижнему отверстию на корпусе скимера (9).

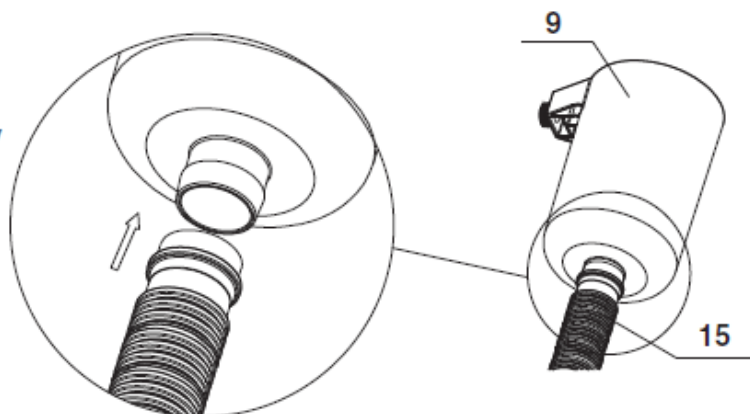

6

Соедините части крючка, как показано на рисунке.

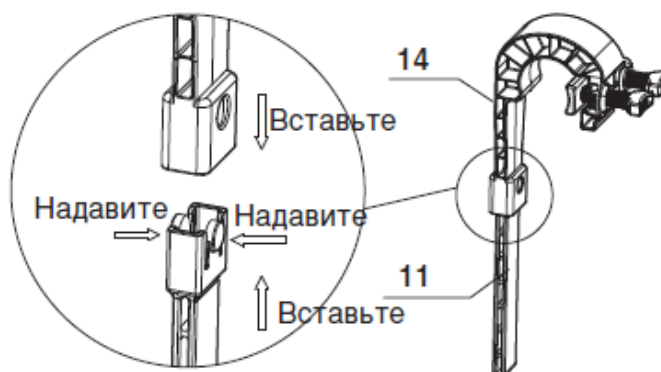

7

Ослабьте болт скимера (10), прикрепите собранный крючок и вручную закрутите болт. **ЗАМЕЧАНИЕ:** Не используйте такие инструменты, как плоскогубцы.



8

Расположите готовую конструкцию крючка поверх горизонтальной перекладины бассейна над водоприёмным отверстием (нижнее соединение шланга). Закрепите крючок двумя болтами в форме «лосточкиного хвоста» на перекладине. Удостоверьтесь, что крючок надёжно закреплён на перекладине.



МОНТАЖ ДЛЯ EASY SET™ И КАРКАСНОГО БАССЕЙНОВ

9

Отвинтите решётку сетчатого фильтра от нижнего сетчатого соединителя с резьбой изнутри Easy Set™ или каркасного бассейна.

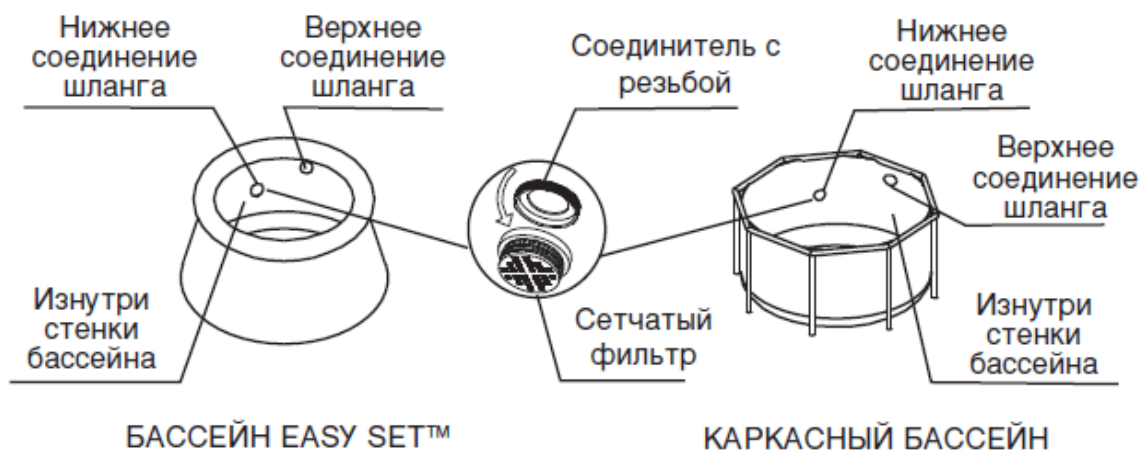

10

Далее в зависимости от размера бассейна.

Для бассейнов диаметром менее 488 см с сетчатым фильтром

a



Привинтите адаптер шланга В (16) к сетчатому соединителю изнутри бассейна.

b

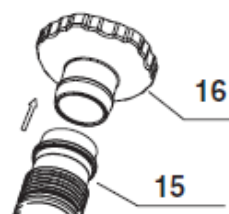

Подсоедините другой конец шланга скимера (15) к адаптеру шланга В (16).

Для бассейнов диаметром более 549 см с большим сетчатым фильтром

a

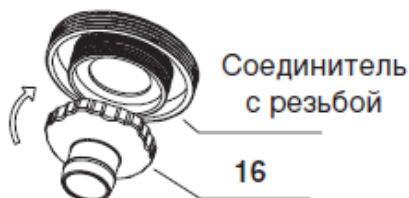

Привинтите адаптер шланга В (16) к сетчатому соединителю изнутри бассейна.

b

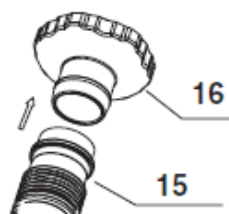

Подсоедините другой конец шланга скимера (15) к адаптеру шланга В (16).

11

Вставьте корзину (8) и плавучий колпачок (6) в скимер (9).

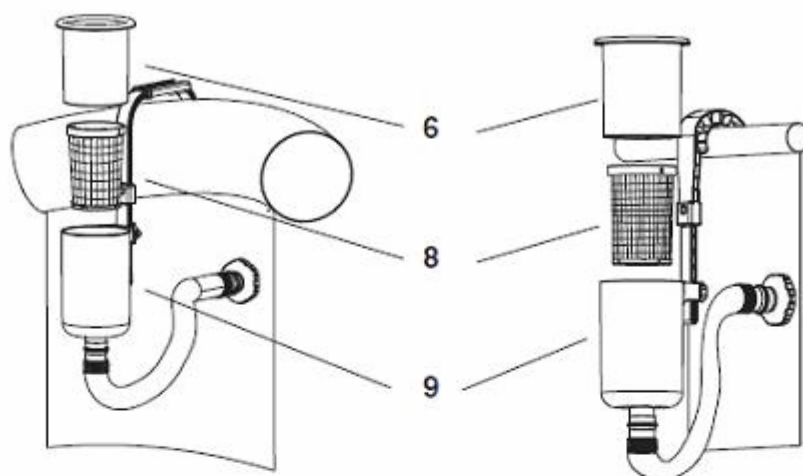

БАССЕЙН

КАРКАСНЫЙ БАССЕЙН

12

При необходимости отрегулируйте высоту скимера. Плавучий колпачок (6) может выступать над краем скимера (9) от 2,5 см до 11,4 см. Также удостоверьтесь, что верхний край плавучего колпачка параллелен поверхности воды.

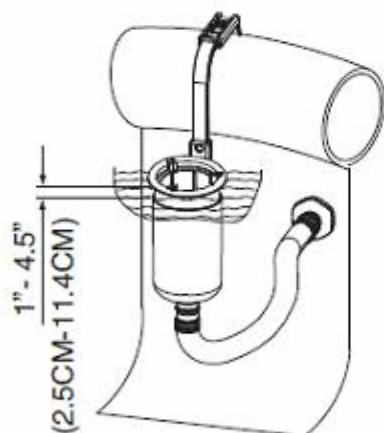

БАССЕЙН

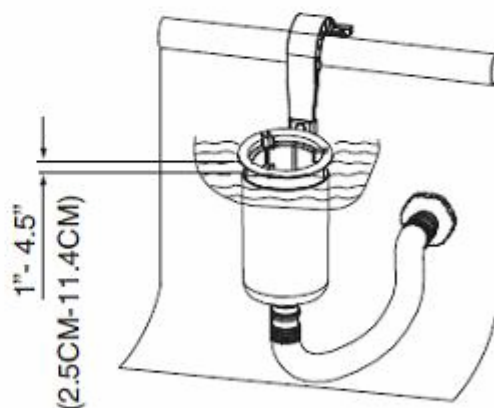

КАРКАСНЫЙ БАССЕЙН

ВАЖНО: Корпус скимера всегда должна быть перпендикулярен поверхности воды. При необходимости отрегулируйте положение скимера.

ВНИМАНИЕ

- Не используйте фильтронасос, пока в бассейне есть люди.
 - Сильное засасывание. Не перемещайте и не загромождайте плавучий колпачок, пока работает фильтронасос.
 - Оберегайте руки и волосы от попадания в скимер и в открытый плавучий колпачок, пока работает фильтронасос.
 - Выключайте или отсоединяйте фильтронасос от электросети перед настройкой, чисткой, техническим обслуживанием или уборкой скимера, корзины или плавучего колпачка.
- Фильтронасос устанавливается согласно собственной инструкции. Включите или подсоедините фильтронасос к электро сети.

ВАЖНО

Если в фильтронасос не поступает вода, убедитесь, что скимер перпендикулярен поверхности воды и находится ниже её уровня. Откройте воздушный клапан, расположенный на верхнем колпачке шланга фильтра. Когда вода начнёт сочиться через отверстие клапана, плотно закройте его.

Никогда не допускайте возможности высыхания работающего насоса, т.к. мотор может перегреться и взорвать насос!

- Убирайте скимер и крючок из бассейна перед покрытием бассейна чехлом.
- Храните изделие и аксессуары в сухом и безопасном месте.

МОНТАЖ ВАКУУМНОГО ПЫЛЕСОСА

1

Установите скимер, следуя инструкции по сборке. Выключите фильтронасос.

2

Выньте корзину (8) и плавучий колпачок (6) из корпуса скимера.

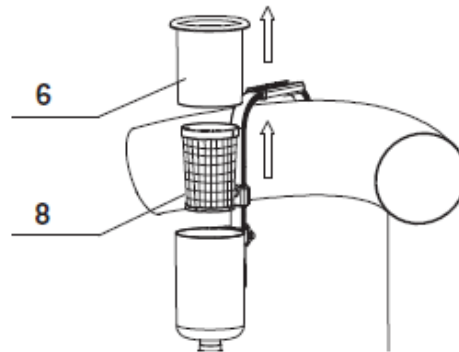

3

Засуньте мешочек для мусора (4) во внутреннюю капсулу (5). Придавите, удерживая зажим на корпусе, и закройте капсулу вакуумным колпачком (3), поворачивая по часовой стрелке.

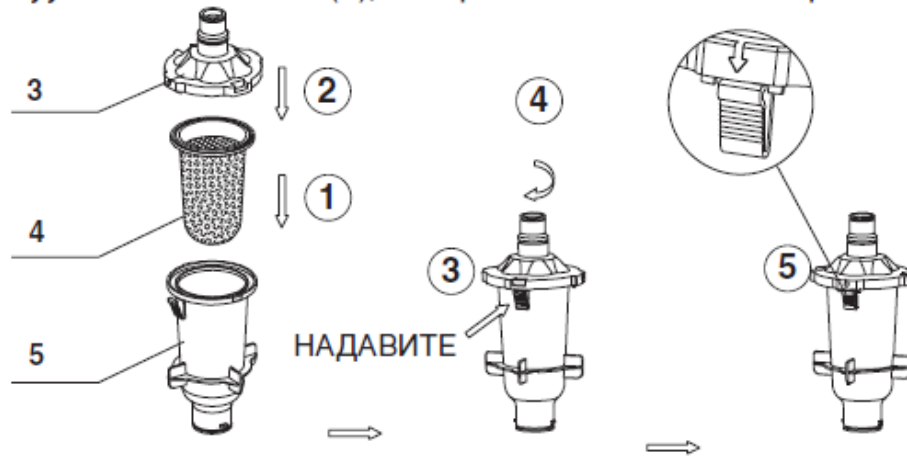

4

Вставьте внутреннюю капсулу в скимер, поворачивая по часовой стрелке, чтобы закрепить.

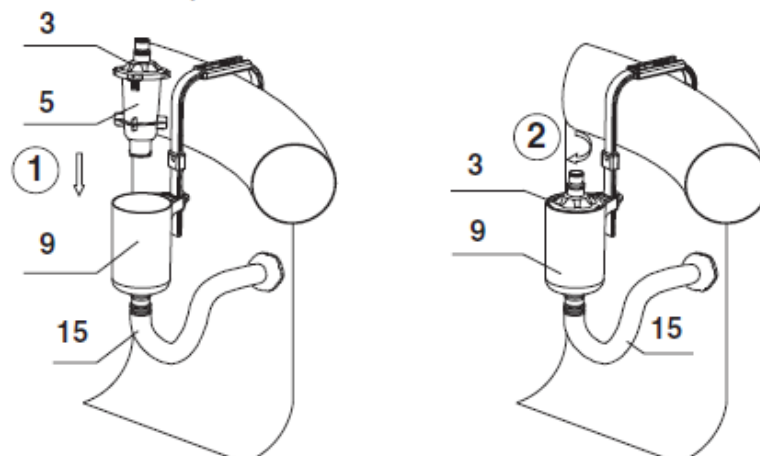

МОНТАЖ ВАКУУМНОГО НАСОСА

5

Стержневой переходник (18) на головке пылесоса имеет пластиковую пружинную защёлку для закрепления рукоятки. Натяните рукоятку на стержневой переходник, расположенную на верхней части головки пылесоса, выровняйте торчащие концы защёлки на переходнике с отверстиями, просверленными на конце рукоятки. Осторожно сожмите вместе концы пластиковой защёлки переходника и насадите рукоятку на верхнюю часть переходника до характерного щелчка, что должно подтвердить установку рукоятки.

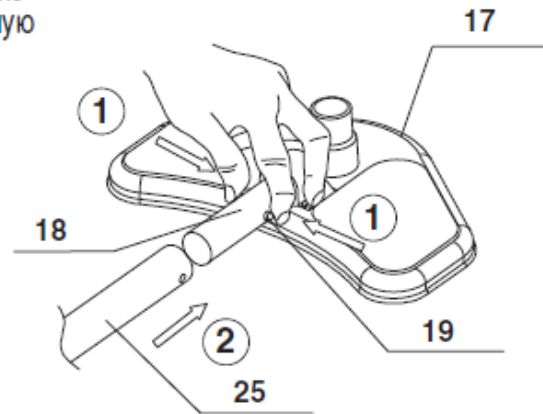

6

Муфтой для шланга прикрепите один конец вакуумного шланга (23) к переходнику на головке пылесоса. Убедитесь, что зажим получился тугим.

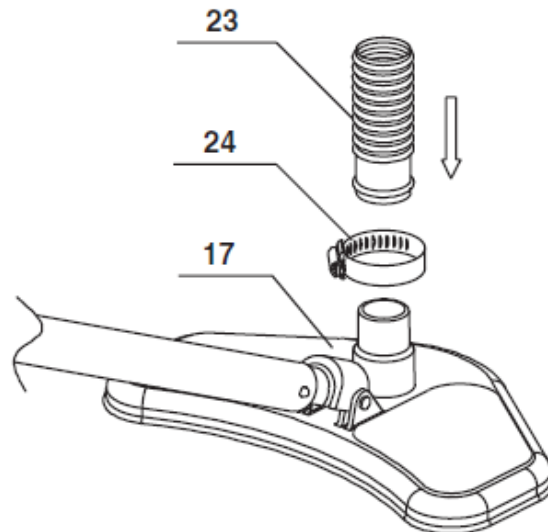

7

Поверните рукоятку А и рукоятку В против часовой стрелки и выдвиньте каждую секцию, чтобы удлинить или укоротить телескопическую рукоятку. Поверните по часовой стрелке, чтобы закрепить каждую секцию на месте.



МОНТАЖ ВАКУУМНОГО НАСОСА (продолжение)

8

Поместите собранное оборудование в воду. Наполните шланг водой, погружая его в воду, чтобы удалить весь воздух из шланга. **ПОДСКАЗКА:** Погружать шланг необходимо от головки пылесоса вертикально в воду постепенно, секция за секцией.

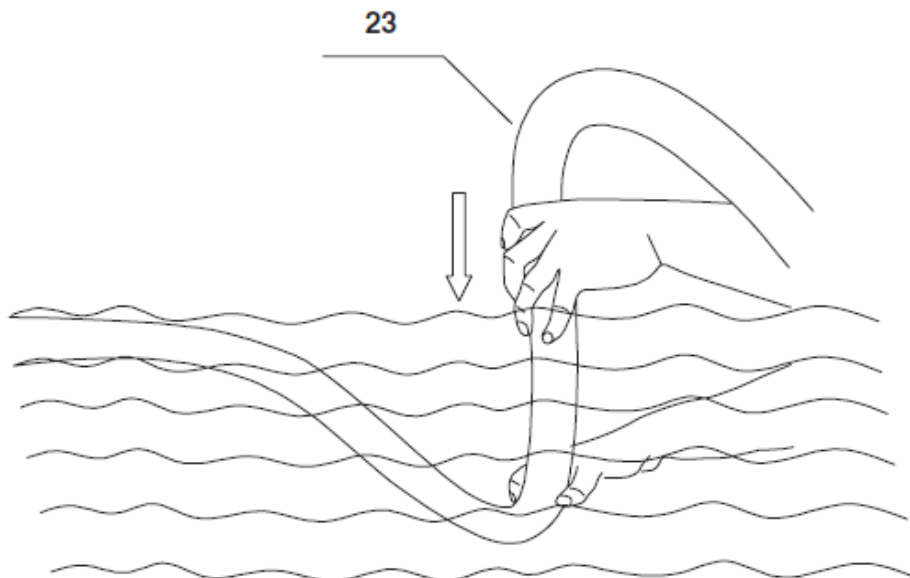

9

Муфтой для шланга прикрепите один конец вакуумного шланга (23) к верхнему отверстию на крышке внутренней капсулы. Убедитесь, что зажим для шланга туго затянут.

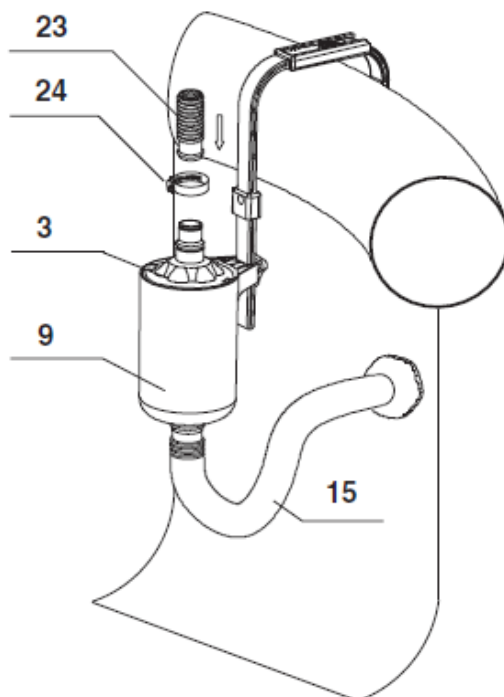

10

⚠ ВНИМАНИЕ

- Не позволяйте детям трогать оборудование. Только для взрослых.
- Убирайте все детали при использовании бассейна.

ВАЖНО

- Удалите весь воздух из шлангов и фильтронасоса перед использованием.
- Чистящая головка должна всегда находиться под водой во время пользования.
- Снимать чистящую головку можно при эксплуатации фильтронасоса, и только когда в бассейне никого нет.
- Проверяйте и высушивайте мешочек для мусора регулярно во время и после каждого пользования.

Вакуумный фильтронасос теперь готов к работе.

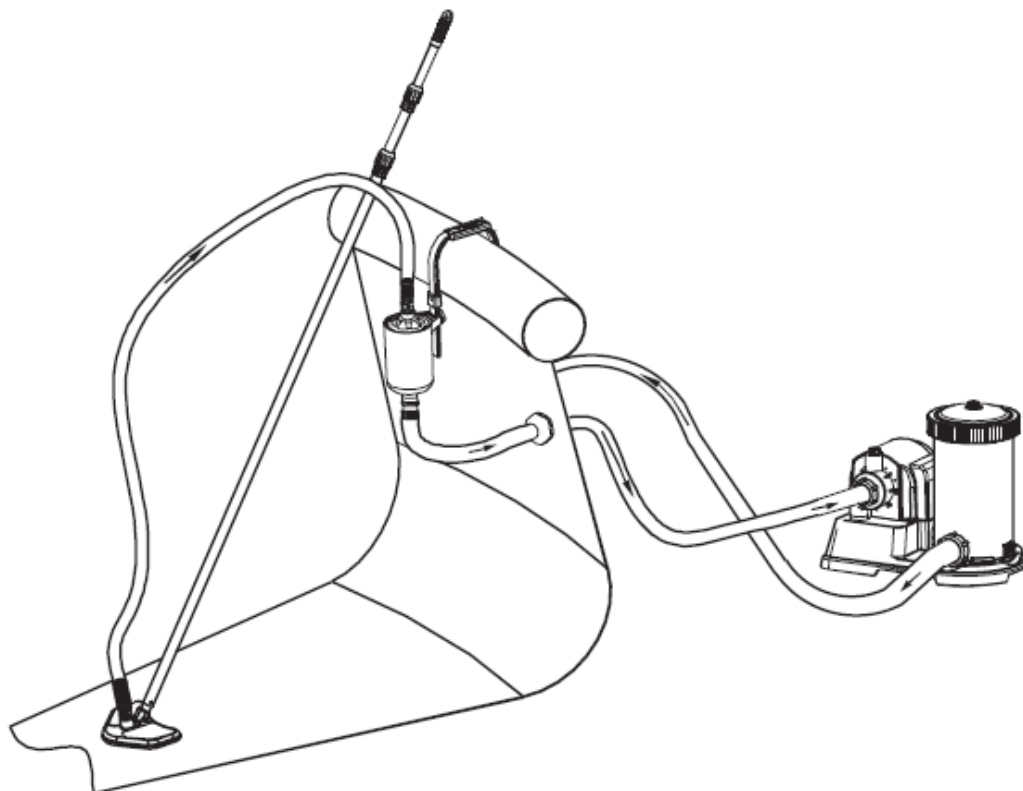

ИНСТРУКЦИЯ ПО ЭКСПЛУАТАЦИИ ВАКУУМНОГО ФИЛЬТРОНАСОСА (продолжение)

1. Филтронасос – воздухонепроницаемая, замкнутая система. Движением против часовой стрелки поверните верхний воздушный клапан на 1-2 поворота, чтобы открыть его.
2. Когда вода начнёт поступать через отверстие этого клапана, закрутите клапан обратно. Не перетяните клапан.
3. Подсоедините филтронасос к источнику электропитания и включите насос.
4. Плавными, осторожными движениями начинайте водить по дну бассейна, пока там не останется никаких загрязнений.

ВАЖНО

Если насос медленно засасывает, проверьте, весь ли воздух удалён из шланга. Если проблема не исчезает, пожалуйста, пересмотрите Руководство по устранению неисправностей филтронасоса в разделе «Филтронасос не качает воду или качает её очень медленно». Также проверьте, что мешочек для мусора очищен.

5. По окончании уборки убедитесь, что филтронасос выключен и отсоединён от электросети. Только после этого достаньте пылесос из воды.
6. Используя инструкции по установке, демонтируйте вакуумный пылесос в обратном порядке. При необходимости прочистите мешочек для мусора.
7. Храните вакуумный насос в безопасном месте.

МОНТАЖ САЧКА И ИНСТРУКЦИИ ПО ЕГО ЭКСПЛУАТАЦИИ

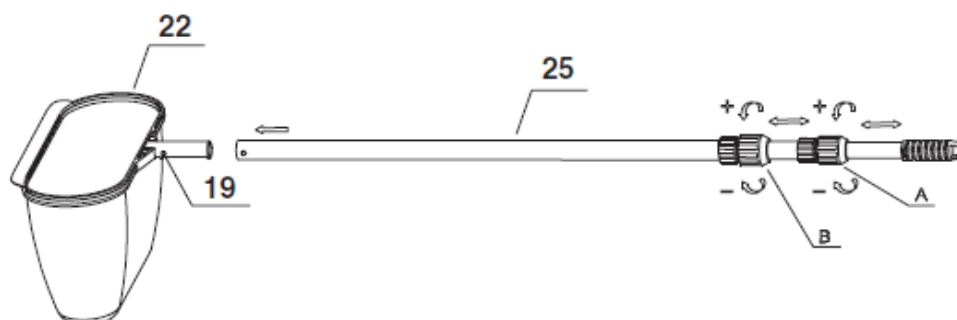

1. Для сачка используется та же телескопическая рукоятка, что и для вакуумного насоса.
2. Сетка сачка (22) имеет пластиковую защёлку (19), которая крепит сетку к нижнему концу рукоятки. Выровняйте концы защёлки с отверстиями, просверленными в рукоятке. Осторожно сожмите вместе концы пластиковой защёлки и натяните рукоятку до характерного щелчка.

⚠ ВНИМАНИЕ

- Не разрешайте детям пользоваться изделием. Только для взрослых.
- Убирайте все детали после использования.

3. Тщательно очистите поверхность бассейна сачком от опавших листьев и мусора, параллельно периодически очищая сетку сачка.

ДОЛГОСРОЧНОЕ ХРАНЕНИЕ

1. Убедитесь, что фильтр-насос выключен, отсоедините его от сети.
2. Используя инструкции по установке, демонтируйте плавающий на поверхности скиммер в обратном порядке.
3. Вычистите и высушите все детали.
4. Упаковка может быть использована для хранения. Храните в сухом, прохладном месте.

ОБЩИЕ ПРАВИЛА БЕЗОПАСНОСТИ ПРИ КОНТАКТЕ С ВОДОЙ

Водные процедуры сами по себе не только дарят радость и веселье, но еще и оказывают мощное терапевтическое воздействие. К сожалению, при этом существует определенный риск получения травм и даже вероятность летального исхода. С целью снижения риска подобного рода, внимательно прочитайте и строго следуйте всем прилагающимся инструкциям и указаниям. Примите во внимание, что все инструкции не могут охватывать все вероятные причины возникновения опасных ситуаций.

Для лучшего обеспечения безопасности ознакомьтесь со списком следующих правил, предоставленных всемирными

Организациями Контроля за Безопасностью:

- Требуйте постоянного наблюдения за детьми.
- Изучите правила оказания первой помощи.
- Проинструктируйте людей, остающихся с вашими детьми о возможных опасностях, связанных с использованием бассейна.
- Проинструктируйте детей о том, как следует поступать в чрезвычайных ситуациях.
- Следуйте чувству здравого смысла и умеренности при приеме водных процедур.
- Контролируйте, следите.